

Tech Rubber

# Catálogo de O-Rings



# Catálogos de O-Rings

Os anéis têm suas medidas definidas pelo diâmetro seccional "W" e pelo seu diâmetro interno "D.I.". Suas tolerâncias variam de acordo com o diâmetro do anel e com o diâmetro seccional "W".

Quando da injeção ou prensagem do anel, a rebarba pode ter uma tolerância máxima de 0.13 mm de largura e 0.08 mm de altura.

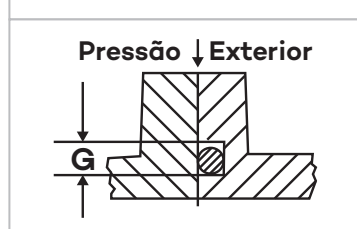
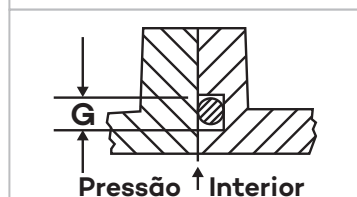
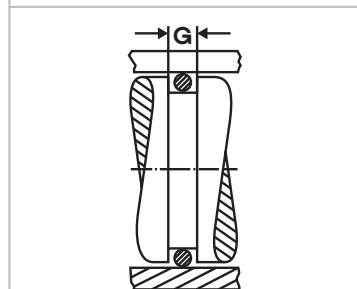
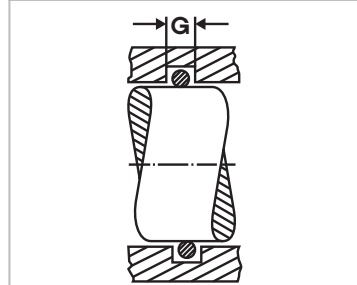
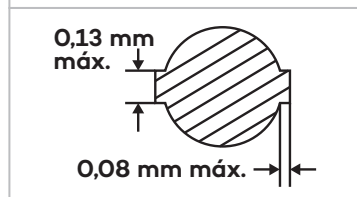
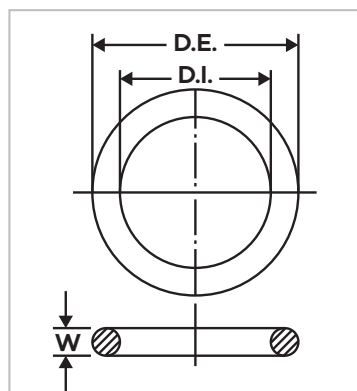

## Série 2 - XXX

1,78 ± 0,08			2,62 ± 0,08		
Número	D.I mm	Tolerância ±	Número	D.I mm	Tolerância ±
2-001	0,74	0,10	2-102	1,24	0,13
2-002	1,07	0,10	2-103	2,06	0,13
2-003	1,42	0,10	2-104	2,84	0,13
2-004	1,78	0,13	2-105	3,63	0,13
2-005	2,57	0,13	2-106	4,42	0,13
2-006	2,90	0,13	2-107	5,23	0,13
2-007	3,68	0,13	2-108	6,02	0,13
2-008	4,47	0,13	2-109	7,59	0,13
2-009	5,28	0,13	2-110	9,19	0,13
2-010	6,07	0,13	2-111	10,77	0,13
2-011	7,65	0,13	2-112	12,37	0,13
2-012	9,25	0,13	2-113	13,94	0,18
2-013	10,82	0,13	2-114	15,54	0,23
2-014	12,42	0,13	2-115	17,12	0,23
2-015	14,00	0,18	2-116	18,72	0,23
2-016	15,60	0,23	2-117	20,30	0,25
2-017	17,17	0,23	2-118	21,89	0,25
2-018	18,77	0,23	2-119	23,47	0,25
2-019	20,35	0,23	2-120	25,07	0,25
2-020	21,95	0,23	2-121	26,64	0,25
2-021	23,52	0,23	2-122	28,24	0,25
2-022	25,12	0,25	2-123	29,82	0,30
2-023	26,70	0,25	2-124	31,42	0,30
2-024	28,30	0,25	2-125	32,99	0,30
2-025	29,87	0,28	2-126	34,59	0,30
2-026	31,47	0,28	2-127	36,17	0,30
2-027	33,05	0,28	2-128	37,77	0,30
2-028	34,65	0,33	2-129	39,34	0,38
2-029	37,82	0,33	2-130	40,94	0,38
2-030	41,00	0,33	2-131	42,52	0,38
2-031	44,17	0,38	2-132	44,12	0,38
2-032	47,35	0,38	2-133	45,69	0,38
2-033	50,52	0,46	2-134	47,29	0,38
2-034	53,70	0,46	2-135	48,90	0,43
2-035	56,87	0,46	2-136	50,47	0,43
2-036	60,05	0,46	2-137	52,07	0,43
2-037	63,22	0,46	2-138	53,64	0,43
2-038	66,40	0,51	2-139	55,25	0,43
2-039	69,57	0,51	2-140	56,82	0,43
2-040	72,75	0,51	2-141	58,42	0,51
2-041	75,92	0,61	2-142	59,99	0,51
2-042	82,27	0,61	2-143	61,66	0,51
2-043	88,62	0,61	2-144	63,17	0,51
2-044	94,97	0,69	2-145	64,77	0,51
2-045	101,32	0,69	2-146	66,34	0,51
2-046	107,67	0,76	2-147	67,95	0,56
2-047	114,02	0,76	2-148	69,52	0,56
2-048	120,37	0,76	2-149	71,12	0,56
2-049	126,72	0,94	2-150	72,69	0,56
2-050	133,07	0,94	2-151	75,87	0,61
			2-152	82,22	0,61
			2-153	88,57	0,61
			2-154	94,92	0,71
			2-155	101,27	0,71
			2-156	107,62	0,76
			2-157	113,97	0,76
			2-158	120,32	0,76
			2-159	126,67	0,89
			2-160	133,02	0,89
			2-161	139,37	0,89
			2-162	145,72	0,89
			2-163	152,07	0,89
			2-164	158,42	1,02
			2-165	164,77	1,02
			2-166	171,12	1,02
			2-167	177,47	1,02
			2-168	183,82	1,14
			2-169	190,17	1,14
			2-170	196,52	1,14
			2-171	202,87	1,14
			2-172	209,22	1,27
			2-173	215,57	1,27
			2-174	221,92	1,27
			2-175	228,27	1,27
			2-176	234,62	1,40
			2-177	240,97	1,40
			2-178	247,32	1,40

	Espessura
2001	W - 1,02 mm
2002	W - 1,27 mm
2003	W - 1,52 mm

As medidas deste catálogo são aplicáveis para os compostos a base de Acrilonitrila-Butadieno (NBR). Para outros compostos cujas variações de contração são diferentes, bem como medidas não constantes deste catálogo, favor nos consultar.

### Arredondar e chanfrar os cantos vivos.

Secção Transv.	Z
1.78	1.1
2.62	1.5
3.53	1.8
5.33	2.7
6.99	3.6

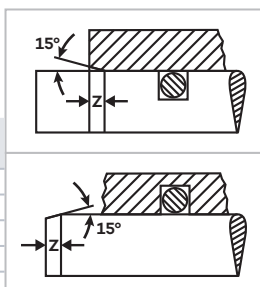

## Série 2 - XXX

3,53 ± 0,10			5,33 ± 0,13			6,99 ± 0,15		
Número	D.l mm	Tolerância ±	Número	D.l mm	Tolerância ±	Número	D.l mm	Tolerância ±
2-201	4,34	0,13	2-309	10,46	0,13	2-425	113,67	0,84
2-202	5,94	0,13	2-310	12,07	0,13	2-426	116,84	0,84
2-203	7,52	0,13	2-311	13,64	0,18	2-427	120,02	0,84
2-204	9,12	0,13	2-312	15,24	0,23	2-428	123,19	0,84
2-205	10,69	0,13	2-313	16,81	0,23	2-429	126,37	0,94
2-206	12,29	0,13	2-314	18,42	0,25	2-430	129,54	0,94
2-207	13,87	0,18	2-315	19,99	0,25	2-431	132,72	0,94
2-208	15,47	0,23	2-316	21,59	0,25	2-432	135,89	0,94
2-209	17,04	0,23	2-317	23,16	0,25	2-433	139,07	0,94
2-210	18,64	0,25	2-318	24,77	0,25	2-434	142,24	0,94
2-211	20,22	0,25	2-319	26,34	0,25	2-435	145,42	0,94
2-212	21,82	0,25	2-320	27,94	0,30	2-436	148,59	0,94
2-213	23,39	0,25	2-321	29,51	0,30	2-437	151,77	0,94
2-214	24,99	0,25	2-322	31,12	0,30	2-438	158,12	1,02
2-215	26,57	0,25	2-323	32,69	0,30	2-439	164,47	1,02
2-216	28,17	0,30	2-324	34,29	0,30	2-440	170,82	1,02
2-217	29,74	0,30	2-325	37,47	0,38	2-441	177,17	1,02
2-218	31,34	0,30	2-326	40,64	0,38	2-442	183,52	1,14
2-219	32,92	0,30	2-327	43,82	0,38	2-443	189,87	1,14
2-220	34,52	0,30	2-328	46,99	0,38	2-444	196,22	1,14
2-221	36,09	0,30	2-329	50,17	0,46	2-445	202,57	1,14
2-222	37,69	0,38	2-330	53,34	0,46	2-446	215,27	1,40
2-223	40,87	0,38	2-331	56,52	0,46	2-447	227,97	1,40
2-224	44,04	0,38	2-332	59,69	0,46	2-448	240,67	1,40
2-225	47,22	0,46	2-333	62,87	0,51	2-449	253,37	1,40
2-226	50,39	0,46	2-334	66,04	0,51	2-450	266,07	1,52
2-227	53,57	0,46	2-335	69,22	0,51	2-451	278,77	1,52
2-228	56,74	0,51	2-336	72,39	0,51	2-452	291,47	1,52
2-229	59,92	0,51	2-337	75,57	0,61	2-453	304,17	1,52
2-230	63,09	0,51	2-338	78,74	0,61	2-454	316,87	1,52
2-231	66,27	0,51	2-339	81,92	0,61	2-455	329,57	1,52
2-232	69,44	0,61	2-340	85,09	0,61	2-456	342,27	1,78
2-233	72,62	0,61	2-341	88,27	0,61	2-457	354,97	1,78
2-234	75,79	0,61	2-342	91,44	0,71	2-458	367,67	1,78
2-235	78,97	0,61	2-343	94,62	0,71	2-459	380,37	1,78
2-236	82,14	0,61	2-344	97,79	0,71	2-460	393,07	1,78
2-237	85,32	0,61	2-345	100,97	0,71	2-461	405,26	1,91
2-238	88,49	0,61	2-346	104,14	0,71	2-462	417,96	1,91
2-239	91,67	0,71	2-347	107,32	0,76	2-463	430,66	2,03
2-240	94,84	0,71	2-348	110,49	0,76	2-464	443,36	2,16
2-241	98,02	0,71	2-349	113,67	0,76	2-465	456,06	2,16
2-242	101,19	0,71	2-350	116,84	0,76	2-466	468,76	2,16
2-243	104,37	0,71	2-351	120,02	0,76	2-467	481,46	2,29
2-244	107,54	0,76	2-352	123,19	0,76	2-468	494,16	2,29
2-245	110,72	0,76	2-353	126,37	0,94	2-469	506,86	2,41
2-246	113,89	0,76	2-354	129,54	0,94	2-470	532,26	2,41
2-247	117,07	0,76	2-355	132,72	0,94	2-471	557,66	2,54
2-248	120,24	0,76	2-356	135,89	0,94	2-472	582,68	2,67
2-249	123,42	0,89	2-357	139,07	0,94	2-473	608,08	2,79
2-250	126,59	0,89	2-358	142,24	0,94	2-474	633,48	2,92
2-251	129,77	0,89	2-359	145,42	0,94	2-475	658,88	3,05
2-252	132,94	0,89	2-360	148,59	0,94			
2-253	136,12	0,89	2-361	151,77	0,94			
2-254	139,29	0,89	2-362	158,12	1,02			
2-255	142,47	0,89	2-363	164,47	1,02			
2-256	145,64	0,89	2-364	170,82	1,02			
2-257	148,82	0,89	2-365	177,17	1,02			
2-258	151,99	0,89	2-366	183,52	1,14			
2-259	158,34	1,02	2-367	189,87	1,14			
2-260	164,69	1,02	2-368	196,22	1,14			
2-261	171,04	1,02	2-369	202,57	1,14			
2-262	177,39	1,02	2-370	208,92	1,27			
2-263	183,74	1,14	2-371	215,27	1,27			
2-264	190,09	1,14	2-372	221,62	1,27			
2-265	196,44	1,14	2-373	227,97	1,27			
2-266	202,79	1,14	2-374	234,32	1,40			
2-267	209,14	1,27	2-375	240,67	1,40			
2-268	215,49	1,27	2-376	247,02	1,40			
2-269	221,84	1,27	2-377	253,37	1,40			
2-270	228,19	1,27	2-378	266,07	1,52			
2-271	234,54	1,40	2-379	278,77	1,52			
2-272	240,89	1,40	2-380	291,47	1,65			
2-273	247,24	1,40	2-381	304,17	1,65			
2-274	253,59	1,40	2-382	329,57	1,65			
2-275	266,29	1,40	2-383	354,97	1,78			
2-276	278,99	1,65	2-384	380,37	1,78			
2-277	291,69	1,65	2-385	405,26	1,91			
2-278	304,39	1,65	2-386	430,66	2,03			
2-279	329,79	1,65	2-387	456,06	2,16			
2-280	355,19	1,65	2-388	481,41	2,29			
2-281	380,59	1,65	2-389	506,81	2,41			
2-282	405,26	1,91	2-390	532,21	2,41			
2-283	430,66	2,03	2-391	557,61	2,54			
			2-392	582,68	2,67			
			2-393	608,08	2,79			
			2-394	633,48	2,92			

## Série 3 - XXX

Número	D.l mm	Tolerância ±	W mm	Tolerância ±
3-901	4,70	0,13	1,42	0,08
3-902	6,07	0,13	1,63	0,08
3-903	7,65	0,13	1,63	0,08
3-904	8,92	0,13	1,83	0,08
3-905	10,52	0,13	1,83	0,08
3-906	11,89	0,13	1,98	0,08
3-907	13,46	0,18	2,08	0,08
3-908	16,36	0,23	2,21	0,08
3-909	17,93	0,23	2,46	0,08
3-910	19,18	0,23	2,46	0,08
3-911	21,92	0,23	2,95	0,10
3-912	23,47	0,23	2,95	0,10
3-913	25,04	0,26	2,95	0,10
3-914	26,59	0,26	2,95	0,10
3-916	29,74	0,26	2,95	0,10
3-918	34,42	0,30	2,95	0,10
3-920	37,47	0,36	3,00	0,10
3-924	43,69	0,36	3,00	0,10
3-928	53,09	0,46	3,00	0,10
3-932	59,36	0,46	3,00	0,10



TECHRUBBER INDÚSTRIA E COMÉRCIO  
DE VÁLVULAS LTDA

Telefone  
15 3042 1964

WhatsApp  
11 98813 5406

E-mail  
[contato@techrubber.com.br](mailto:contato@techrubber.com.br)

Site  
[techrubber.com.br](http://techrubber.com.br)

